

POS-NR.	Teile-Nr	Bezeichnung	Abmessungen	MENGE
1	209073-439-04	Kantprofil Ecke links	50x292x120x1,5x500 mm	1
2	209073-439-06	Kantprofil Ecke rechts	50x292x120x1,5x500 mm	1

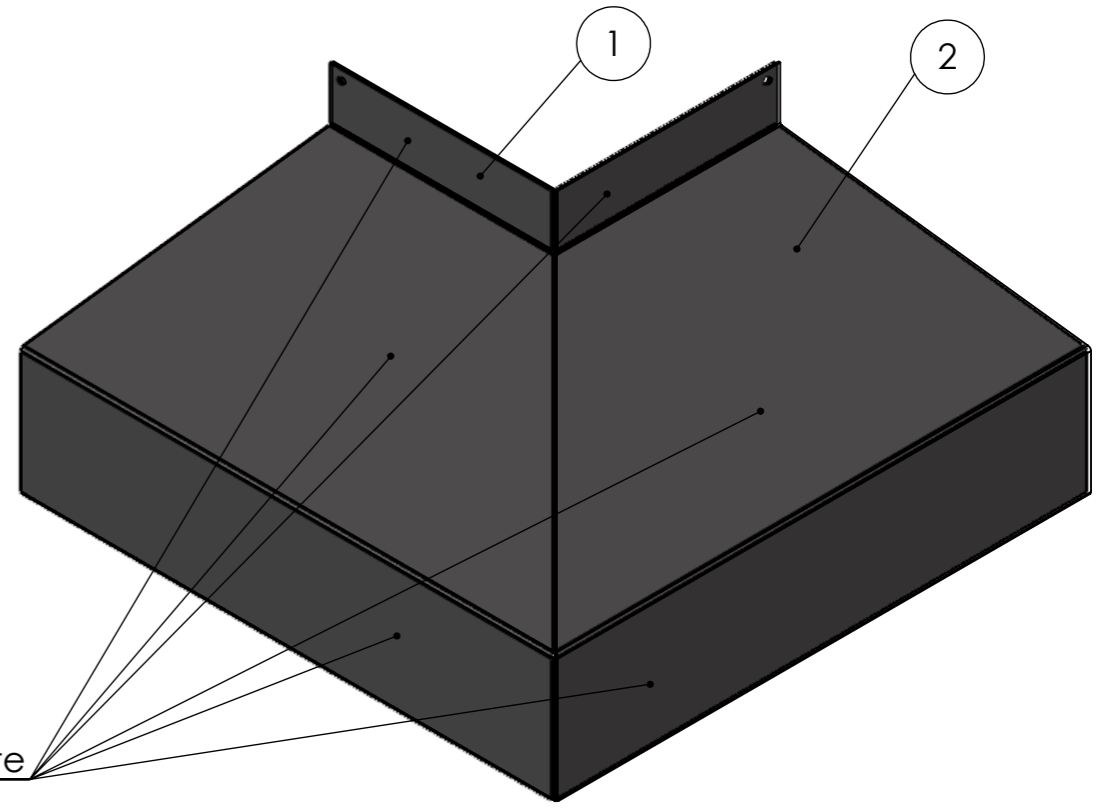
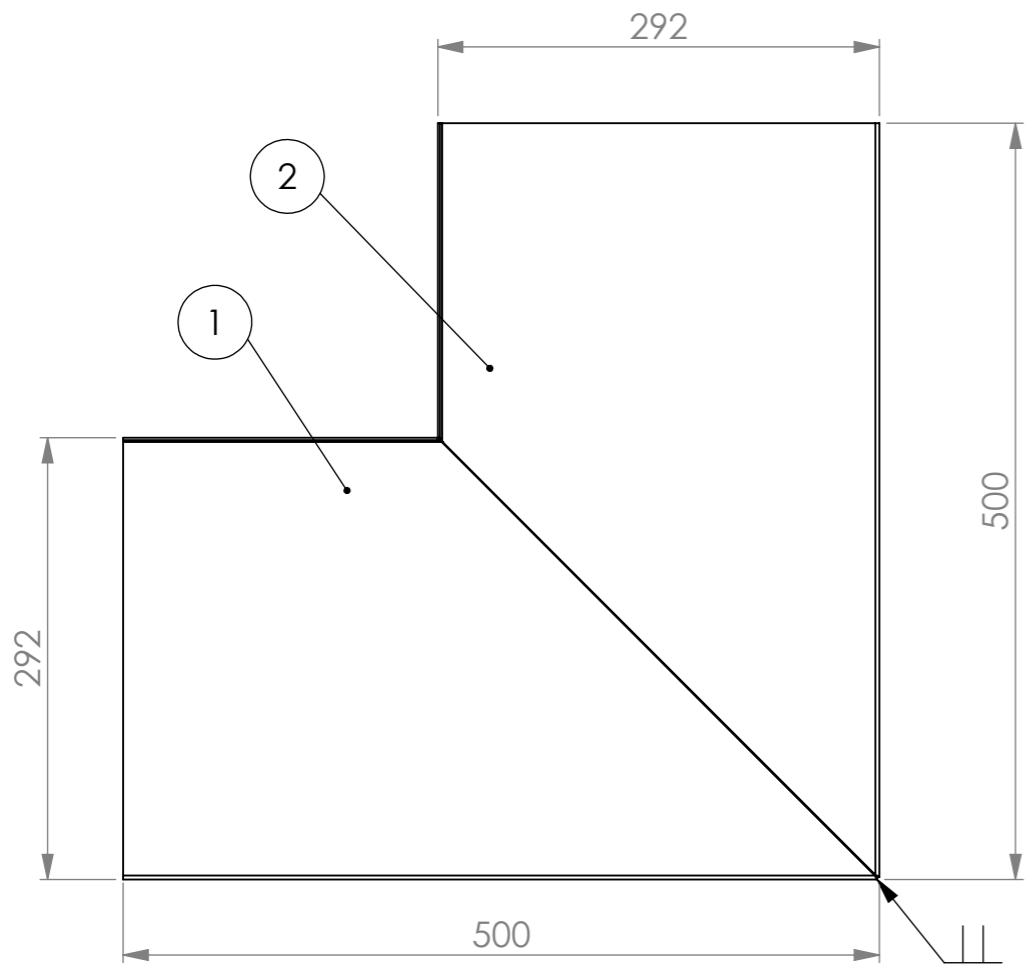
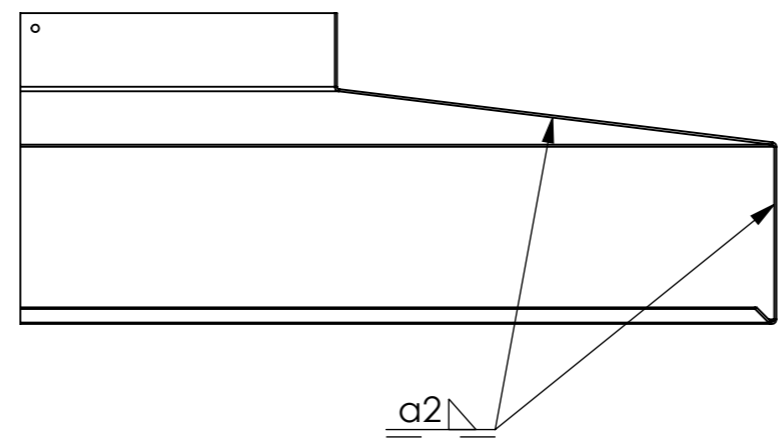
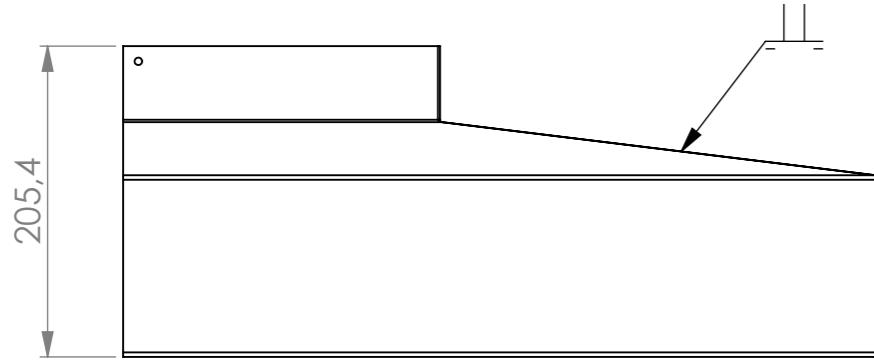

Gepulvert auf den Außenseite

Rev.: Benennung Änderung		Name		Datum	
<b>ungrund</b> Metalltechnik		G. Ungrund GmbH Dieselstraße 4   48485 Neuenkirchen metalltechnik@ungrund.de www.ungrund.de/metalltechnik		Zeichnungsnr.: <b>209073-439-300</b>	
Ausführungsklasse DIN EN 1090 EXC 2 Unlegierte Baustähle nach DIN 10025-2 Materialzeugnisse nach DIN EN ISO 10204		NAME	DATUM	Benennung: <b>Außenecke</b>	
Geometrische Toleranzen: Stahltragwerke nach DIN EN 1090-2, Anhang B Laserteile nach DIN EN ISO 9013		Gez.: Mersmann	18.02.2026		
Bewertungsgruppe Schweißnahtunregelmäßigkeiten nach DIN EN ISO 5817 Gruppe C Vorwärmtemperatur für t > 25mm beachten Für alle nicht angegebenen Schweißnähte gilt: α=1min		Rev.: Dokumentenart: Schweiß-BG			
Werkstoff: Vorverzinktes Blech		Oberfläche:	Gepulvert in DB703	Gewicht: 0,54 kg	MASSSTAB: 1:5 Blatt Gr.: A3 Blatt 1 VON 1